

Druckmessgeräte mit Rohrfeder UHP, CrNi-Stahl-Ausführung Typ 1211

Anwendungen

- Für gasförmige und flüssige, auch aggressive Messstoffe bei höchsten Anforderungen an Reinheit, auch in aggressiver Umgebung
- Für alle UHP (Ultra High Purity)-Anwendungen
- Halbleiter- und Flat Panel Industrie
- Gasverteilungssysteme, Medizinische Gase
- Hook-up-Applikation

Leistungsmerkmale

- VCR® kompatible Druckanschlussgewinde
- Dichtheitsgeprüft mit Helium
- Gehäuse elektropoliert
- Oberflächenrauigkeit für Prozessanschluss $Ra \leq 0,25 \mu m$



Rohrfederdruckmessgerät, UHP
Prozessanschluss VCR® kompatible Verschraubung
mit Überwurfmutter

Beschreibung

Nenngröße

1 1/2", 2"

Genauigkeitsklasse

NG 1 1/2": Grade B nach ASME B40.1

NG 2": Grade A nach ASME B40.1

Anzeigebereiche

0 ... 1 bis 0 ... 400 bar (0 ... 15 bis 0 ... 6000 psi)
sowie alle entsprechenden Bereiche für negativen bzw. negativen und positiven Überdruck

Druckbelastbarkeit

Ruhebelastung: 3/4 x Skalenendwert

Wechselbelastung: 2/3 x Skalenendwert

kurzzeitig: Skalenendwert

Zulässige Temperatur

Umgebung: -40 ... +60 °C

Messstoff: +100 °C maximal

Temperatureinfluss

Bei Abweichung von der Referenztemperatur (+20 °C) am Messsystem:

max. $\pm 0,4 \%$ /10 K vom jeweiligen Skalenendwert

Schutzart

IP 54 nach EN 60 529 / IEC 529

Abmessungen in mm

Standardausführung NG 1 1/2"

Anschluss radial unten

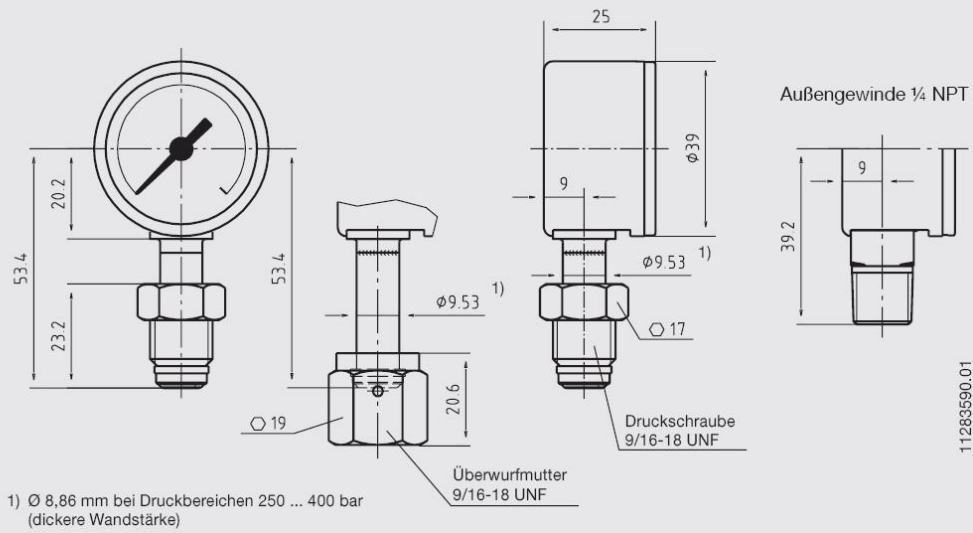

Anschluss rückseitig zentrisch

